

Pompe
Submersible pour
Eaux chargées

Neptune®



SUB-INOX 35

Applications

Les électropompes Neptune de la série RIGHT sont utilisables pour le transfert d'eau propre, trouble ou sale ou avec des solides en suspension d'un diamètre ne dépassant pas 35 mm.

Pour l'assèchement de garages, caves, sous-sols, piscines, bassins, cuves, fontaines, puits...

Données Techniques

- Moteur de 0,55 KW pour RIGHT 75
0,75 KW pour RIGHT 100
2850 tr/m
- Nombre de pôle : 2
- Classe d'isolation : F
- Degré de protection : IP68
- Type de service : continu
- Phase/fréquence/voltage :
M : 50 HZ - 220 V
T : 50 HZ - 400 V
- Protection thermique (M)
- Structure moteur - arbre : inox
- Roue - protection joint d'étanchéité : inox
- Revêtement extérieur : inox
- Gaine câble : néoprène
- Diamètre refoulement : 6/4 "
- T° max liquide : 50° C
- Dim. max solides : 35 mm
- Câble d'alimentation : 10 m
- Profondeur max d'immersion : 10 m
- Dimensions puisard : 500 x 500 x 500 mm

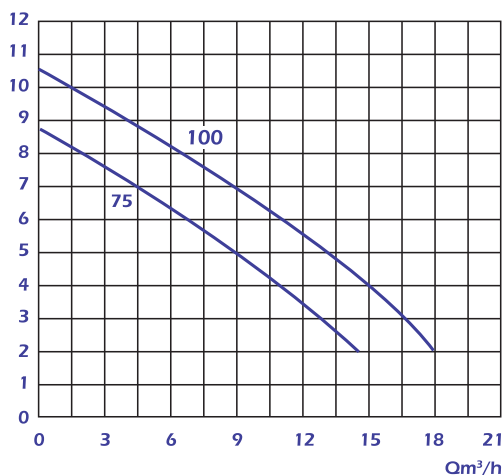
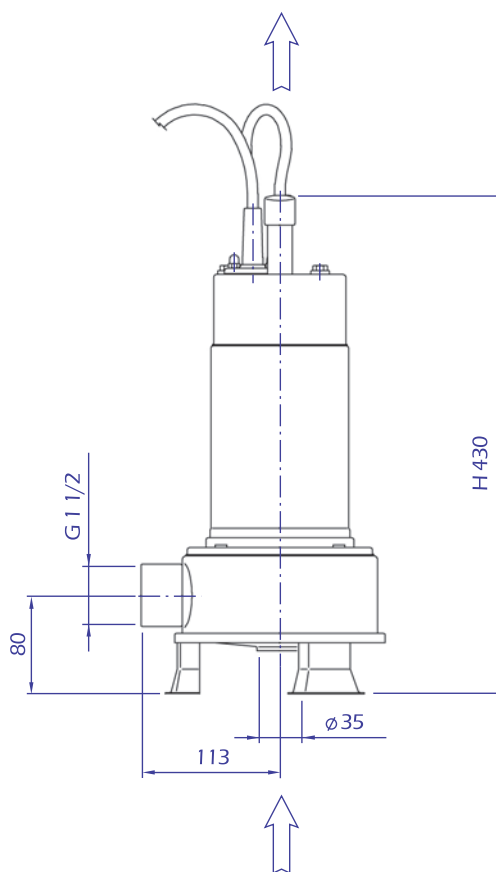

Garantie de 2 ANS par certificat joint
à chaque appareil